

C-1 (ストレートタイプ)

- ・クリンプ(圧着)方式
- ・圧着フェール型

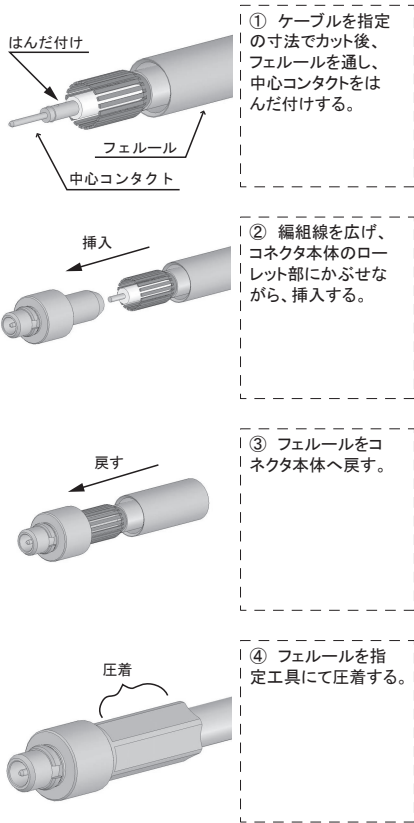

C-3 (ストレートタイプ)

- ・クリンプ(圧着)方式
- ・シェラー体・スリーブはんだ型

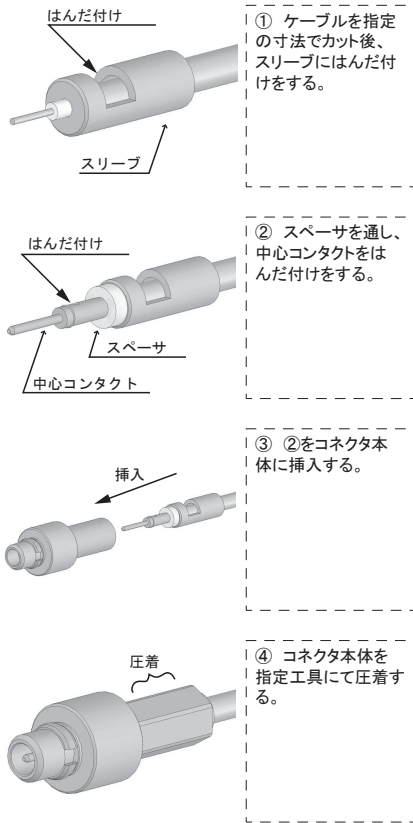

C-4 (L形タイプ)

- ・クリンプ(圧着)方式
- ・圧着フェール型

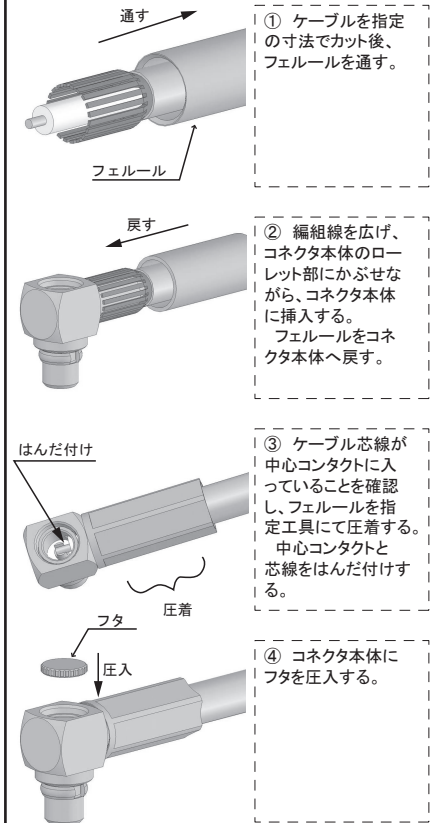

| ケーブル加工寸法 (mm) | | | | |
|---------------|-----|-----|-----|-----|
| 製品番号 | A | B | C | D |
| 085-NY51A | 8.5 | 2.0 | 6.5 | 6.0 |
| 085-NY51C | 8.5 | 2.0 | 6.5 | 4.5 |
| 085-PL20A | 7.5 | 2.0 | 5.5 | 5.0 |
| 085-PN57A | 9.0 | 2.0 | 7.0 | 6.0 |
| 085-PN58A | 7.5 | 2.0 | 5.5 | 5.0 |
| 085-PN59A | 9.0 | 2.0 | 7.0 | 4.5 |
| | | | | |
| | | | | |
| | | | | |
| | | | | |
| | | | | |
| | | | | |
| | | | | |
| | | | | |
| | | | | |
| | | | | |
| | | | | |

| ケーブル加工寸法 (mm) | | | | |
|---------------|-----|-----|-----|-----|
| 製品番号 | A | B | C | D |
| 085-NY52A | 6.4 | 2.0 | 4.4 | 3.2 |
| 085-NY52B | | | | |
| 085-PN56A | | | | |
| 085-PN60A | | | | |
| | | | | |
| | | | | |
| | | | | |
| | | | | |
| | | | | |
| | | | | |
| | | | | |
| | | | | |
| | | | | |
| | | | | |

| ケーブル加工寸法 (mm) | | | | |
|---------------|-----|-----|-----|-----|
| 製品番号 | A | B | C | D |
| 085-NY50A | 7.5 | 1.0 | 6.5 | 5.0 |
| 085-NY50B | | | | |
| 085-NY50C | | | | |
| | | | | |
| | | | | |
| | | | | |
| | | | | |
| | | | | |
| | | | | |
| | | | | |
| | | | | |
| | | | | |
| | | | | |
| | | | | |

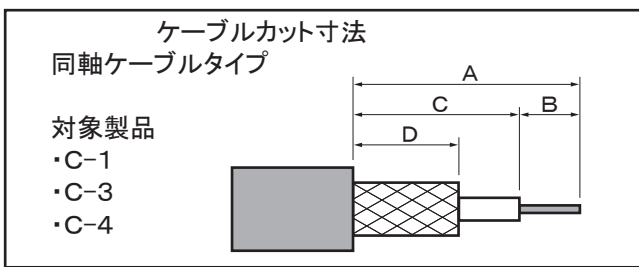

C-6 (L形タイプ)

・クリンプ(圧着)方式
・シェルー体・スリーブはんだ型

- ① ケーブルを指定の寸法でカット後、スリーブに挿入し、はんだ付けをする。
- ② ①をコネクタ本体に挿入する。
- ③ ケーブル芯線が、中心コンタクトに入っていることを確認し、コネクタ本体を指定工具で圧着する。中心コンタクトと芯線をはんだ付けする。
- ④ コネクタ本体にフタを圧入する。

G-1 (ストレートタイプ)

・はんだ方式

- ① ケーブルを指定の寸法でカット後、スペーサを通し、中心コンタクトをはんだ付けをする。
- ② ①をコネクタ本体に挿入する。
- ③ コネクタ本体をはんだ付けをする。

G-2 (L形タイプ)

・はんだ方式

- ① ケーブルを指定の寸法でカット後、ケーブルにコネクタ本体を挿入する。
- ② ケーブル芯線が中心コンタクトに入っていることを確認し、コネクタ本体をはんだ付けする。
- ③ ケーブル芯線と中心コンタクトをはんだ付けをする。
- ④ コネクタ本体にフタを圧入する。

| ケーブル加工寸法 (mm) | | | | |
|---------------|-----|-----|-----|-----|
| 製品番号 | A | B | C | D |
| 085-N819C | 5.0 | 0.9 | 4.1 | 2.5 |
| 085-PF25B | 5.2 | 1.2 | 4.0 | 2.5 |
| | | | | |
| | | | | |
| | | | | |
| | | | | |
| | | | | |
| | | | | |
| | | | | |
| | | | | |
| | | | | |
| | | | | |

| ケーブル加工寸法 (mm) | | | | |
|---------------|-----|-----|-----|---|
| 製品番号 | A | B | C | D |
| 085-NY05A | 3.0 | 2.5 | 0.5 | |
| 085-PL80A | 2.0 | 2.0 | 0.0 | |
| | | | | |
| | | | | |
| | | | | |
| | | | | |
| | | | | |
| | | | | |
| | | | | |
| | | | | |
| | | | | |
| | | | | |

| ケーブル加工寸法 (mm) | | | | |
|---------------|-----|-----|-----|---|
| 製品番号 | A | B | C | D |
| 085-PA96A | 3.0 | 1.5 | 1.5 | |
| 085-PA97A | | | | |
| | | | | |
| | | | | |
| | | | | |
| | | | | |
| | | | | |
| | | | | |
| | | | | |
| | | | | |
| | | | | |

